

# Officina Meccanica **BETA**

Via Edison 1/3 - C.P. 64 - Legnano (MI) - ITALY  
Tel. +39.0331.595300 - Fax +39.0331.547491 - E-mail info@betaspa.com

---

**NUOVO MODELLO**

## **FOULARD di TINTURA ORIZZONTALE**

**Cilindri ad equipressione**

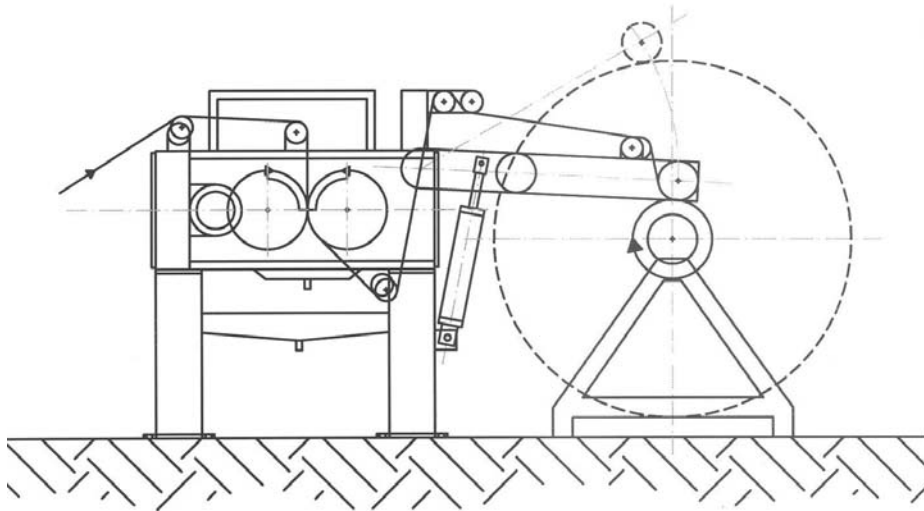

### **Caratteristiche tecniche:**

- Foulard di tintura tipo FMC-2-O con disposizione orizzontale dei cilindri
- Cilindri BETA ad equipressione, Ø 400mm, rettifica parallela, rivestimento in gomma PBC-N 75 Sh. A
- Pressione di lavoro 80kg/cm
- Velocità 80m/min
- Azionamento AC con inverter
- PLC con funzionamento manuale e sequenze automatiche di lavoro e di pulizia dei cilindri
- Riparo di sicurezza superiore con porte scorrevoli e fincorsa con blocco elettromagnetico delle porte
- Regolatori automatici di pressione con segnale 0-10V (controllo pressione cilindri e guancette)
- Entrata del tessuto dall'alto
- Guancette Inox di tenuta laterale, azionate pneumaticamente, e condotti laterali di raccolta
- Vasca fissa di raccolta del liquido di tintura
- Livello capacitivo per il comando della pompa di alimentazione del liquido
- Allargatori curvi sulla macchina e sull'arrotolatore
- Arrotolatore tangenziale 2,2kW a tiro costante con celle di carico (rotolo Ø 1800mm max)